

Автор
К 70

Санкт-Петербургский государственный университет

На правах рукописи

УДК 343:612.78:800.855

КОРШУНОВА Ольга Николаевна

ПРОЦЕССУАЛЬНЫЕ И ТАКТИЧЕСКИЕ АСПЕКТЫ ОТОЖДЕСТВЛЕНИЯ
ЛИЧНОСТИ ПО ПРИЗНАКАМ ГОЛОСА И УСТНОЙ РЕЧИ
НА ПРЕДВАРИТЕЛЬНОМ СЛЕДСТВИИ

Специальность 12.00.09 - уголовный процесс криминалистика
и судебная экспертиза

АВТОРЕФЕРАТ

диссертации на соискание
ученой степени кандидата
юридических наук

Санкт-Петербург

1992

Работа выполнена на кафедре уголовного процесса и криминалисти-
ки юридического факультета Санкт-Петербургского государствен-
ного университета

Научный руководитель - профессор В.П.Петров

Научный консультант - кандидат юридических наук, доцент
С.К.Питерцев

Официальные оппоненты

доктор юридических наук, профессор Ю.Г.Корухов

доктор юридических наук, профессор В.В.Вандышев

Ведущая организация - ВНИИ проблем укрепления законности
и правопорядка при Прокуратуре
Российской Федерации

Защита диссертации состоится "25" июня 1992 г.
в "15³⁰" часов на заседании специализированного совета
Д.063.57.05 по защите диссертаций на соискание ученой степени
доктора юридических наук при Санкт-Петербургском государст-
венном университете (Санкт-Петербург, В.О. 22 линия, д.7,
юридический факультет)

6583

ОБЩАЯ ХАРАКТЕРИСТИКА РАБОТЫ

6583

Актуальность темы диссертации. Одной из наиболее сложных и труднорешаемых проблем развития нашего общества является рост преступности и ухудшение результатов борьбы с ней. В настоящее время все больший размах получают преступления, совершаемые организованными группами, оснащенными современными техническими средствами, в том числе видео- и звукозаписывающей аппаратурой, компьютерами и другими новейшими приборами. В то же время непосредственные контакты в процессе совершения преступления между преступниками и жертвами нередко заменяются телефонными разговорами, в частности содержащими оскорбления, угрозы вымогателей и т.п. Одновременно с этим в последние годы произошли серьезные изменения в области уголовного судопроизводства, которые позволили расширить использование достижений различных отраслей науки и техники, специальных познаний, а также результатов взаимодействия различных наук: медицины, лингвистики, акустики и других. Все это порождает серьезные правовые, организационно-тактические и теоретические проблемы.

Расширение практики звукозаписи в следственной и судебной деятельности, при производстве отдельных следственных действий, лавинообразный рост использования фонограмм в быту и в производственной деятельности делают весьма актуальной научную разработку проблемы отождествления личности по признакам голоса и устной речи. От ее решения зависит установление личности наиболее опасных преступников, эффективность сбора доказательств, а в конечном счете "быстрое и полное раскрытие преступления, изобличение виновных и обеспечение правильного применения закона с тем, чтобы каждый совершивший преступление был подверг-

ХАРЬКОВСКИЙ
ЮРИДИЧЕСКИЙ ИНСТИТУТ
им. Ф. Э. Дзержинского
Инв. № 6583

нут справедливому наказанию и ни один невиновный не был привлечен к уголовной ответственности и осужден" (ст.2 УПК РСФСР).

Проблемы теории криминалистической идентификации относятся к ключевым вопросам криминалистики. Их исследованию посвящены многие работы советских ученых. Различные общие аспекты данной проблемы подвергались глубокому изучению в трудах: Р.С.Белкина, А.Н.Васильева, В.П.Герасимова, А.В.Дулова, Л.М.Карнеевой, Ю.Г.Корухова, В.Я.Колдина, Г.И.Кочарова, А.А.Левы, И.М.Лузгина, М.Я.Сегая, Т.А.Седовой, В.С.Митричева, С.М.Потапова, А.Р.Ратинова, Н.А.Селиванова, П.П.Цветкова. Однако, до последнего времени изучение проблем криминалистической идентификации носило общий характер и было связано главным образом с обоснованием сущности отождествления, практикой осуществления идентификационного процесса и раскрытием основных аспектов использования его результатов в расследовании преступлений. Разработка же проблем, связанных с отождествлением личности именно по признакам голоса и устной речи на предварительном следствии, как одним из видов криминалистической идентификации, пока еще не завершена. В частности, уже изданные работы Л.И.Громовенко, Г.С.Рашишвили, Э.К.Ребгуна, Ю.И.Ревтова и ряда других авторов, посвященные данной проблеме, рассматривают ее с разрозненных позиций и не раскрывают взаимосвязанного экспертно-следственного содержания отождествления личности по голосу и речи, что обусловило интерес автора к данной теме и ее выбор в качестве предмета диссертационного исследования.

Цель работы. Целью диссертационного исследования является комплексное с точки зрения всесторонности и разнообразия подходов изучение и разрешение процессуальных и тактических проблем отождествления личности по признакам голоса и речи.

Данная цель предопределяет следующие взаимосвязанные задачи:

- а) выявление и анализ типичных следственных ошибок, допускаемых при подготовке и назначении фоноскопической экспертизы;
- б) изучение уровня знаний следователей о возможностях использования признаков голоса и речи для последующей организации повышения квалификации практических работников по изучаемому кругу вопросов;
- в) выработка и обоснование тактических рекомендаций по подготовке, проведению и проверке результатов отождествления личности по голосу и речи (как в следственной форме - предъявления для опознания, так и в экспертной);
- г) разработка и обоснование предложений по совершенствованию законодательной регламентации отождествления личности по голосу и речи на предварительном следствии.

Методология и методика исследования. В процессе диссертационного исследования использовались диалектический, сравнительно-правовой, логический, исторический и системный методы познания, а также проводились интервьюирование и анкетирование практических работников. Автором были изучены: относящаяся к теме диссертации юридическая, философская, психологическая и педагогическая литература, а также отдельные научные труды по языкознанию и информатике; материалы всех 105 фоноскопических экспертиз, проведенные сотрудниками ВНИИСЭ МО СССР в 1980-1990 гг., а также выборочно материалы уголовных дел, по которым эти экспертизы проводились; результаты анкетирования 1000 слушателей Института повышения квалификации прокурорско-следственных работников Прокуратуры РФ. В качестве дополнительных методов исследований применялось выборочное тестирование 100 следователей органов МВД, а также анализ 200 определений Судебной коллегии по уголовным делам Верховного Суда РСФСР за 1990 г.

В качестве контрольной группы были изучены 140 уголовных дел, рассмотренных Санкт-Петербургским городским судом в 1991 г. по делам об убийствах, разбойных нападениях, грабежах и изнасилованиях, т.е. по категориям преступлений, при совершении которых наиболее вероятно восприятие голоса и устной речи. Автором учтен личный опыт работы в качестве следователя прокуратуры и старшего преподавателя Института повышения квалификации прокурорско-следственных работников. При работе над диссертацией с выездом на место была изучена практика проведения фоноскопических экспертиз в Варшавском институте криминалистики, а также методика преподавания проблем отождествления личности по признакам голоса и устной речи в Высшей офицерской школе полиции Польской Республики.

Научная новизна работы. Впервые в криминалистике предпринято монографическое исследование процессуальных и тактических аспектов отождествления личности по голосу и речи на предварительном следствии, как в форме экспертного исследования, так и в форме следственного действия — предъявления личности для опознания в их тесной взаимосвязи. Такой подход к изучаемым проблемам обеспечивает выявление, разумное сочетание и использование на практике общих и специфических закономерностей организации и проведения всего комплекса действий, направленных на рациональную подготовку и осуществление данного вида отождествления, а также проверку полученных результатов.

В работе обосновываются предложения по совершенствованию существующего уголовно-процессуального законодательства.

Кроме того, автором предпринята попытка алгоритмизации деятельности следователя по изучаемому кругу вопросов, т.е. перехода на качественно новый уровень познания, а также рас-

смотрены возможности и перспективы повышения уровня профессиональных знаний следователей.

На защиту выносятся следующие положения, выводы и практические рекомендации:

- обоснование актуальности и необходимости разработки процессуальных и криминалистических проблем отождествления личности по признакам голоса и устной речи на предварительном следствии;

- предложения о внесении изменений и дополнений в уголовно-процессуальное законодательство (о придании более общего характера формулировкам ст.ст.164-165 УПК РСФСР, о законодательном урегулировании получения образцов для отождествления личности по голосу и речи - ст.165-1 УПК РСФСР, а также о прослушивании телефонных и иных переговоров граждан по возбужденным уголовным делам - ст.174-1 УПК РСФСР);

- рекомендации по организации и проведению отождествления личности по голосу и устной речи на предварительном следствии, а также проверке полученных результатов, как единого комплекса действий следователя;

- рекомендации по алгоритмизации деятельности следователя, направленной на использование возможностей отождествления личности по голосу и речи на предварительном следствии;

- характеристика знаний следователей о возможностях использования признаков голоса и устной речи в процессе раскрытия и расследования преступлений;

- предложения о путях возможного повышения квалификации практических работников при подготовке и проведении отождествления личности по голосу и речи, а также необходимости разработки соответствующего спецкурса обучения и включения его в

учебный процесс юридических учебных заведений и Института повышения квалификации прокурорско-следственных работников Прокуратуры Российской Федерации.

Апробация результатов исследования. Содержащиеся в диссертации основные выводы и положения:

- обсуждались на заседаниях: а) кафедры следственной тактики Института повышения квалификации прокурорско-следственных работников; б) кафедры криминалистики Института права Торунского университета (Польская Республика); в) кафедры криминалистики Высшей офицерской школы полиции Польской Республики; г) X-го Всесоюзного учебно-методического семинара преподавателей криминалистики; д) криминалистического семинара Ленинградского общества судебных медиков и криминалистов;

- использовались для разработки: а) методических рекомендаций по проведению занятий со слушателями Института повышения квалификации прокурорско-следственных работников; б) спецкурса "Процессуальные и тактические аспекты отождествления личности по признакам голоса и устной речи на предварительном следствии";

- опубликованы в ряде статей по теме диссертации.

Объем и структура работы. Основной текст диссертации изложен на 204 страницах машинописного текста и состоит из введения, четырех глав, заключения и сопровождается списком литературы. Кроме того, в диссертации имеются приложения, изложенные на 32 страницах машинописного текста.

СОДЕРЖАНИЕ РАБОТЫ

Во введении обосновывается выбор темы, ее актуальность, излагаются цели, задачи и методы исследования, показываются

методологическая основа и эмпирическая база исследования, научная новизна, практическая значимость, формулируются основные положения, выносимые на защиту.

В первой главе автором предложена характеристика современного состояния исследований в области отождествления личности по голосу и устной речи: их медицинский, криминалистический и процессуальный аспекты.

Все признаки человека как социо-психолого-лингвистической системы обладают определенной спецификой. Под влиянием внешних и внутренних факторов они соединяются в абсолютно индивидуальную систему, в силу чего каждый человек в конечном счете тождествен только самому себе. Однако при этом и отдельные признаки при более глубоком их исследовании оказываются сугубо индивидуальными.

В литературе достаточно подробно рассматриваются признаки голоса человека (Н.Н.Галанович, Г.И.Кочаров, В.П.Герасимов и др.). В последнее время появилось немало работ, посвященных вопросам проведения судебно-фоноскопических экспертиз, и практически в каждой предлагается та или иная классификация признаков голоса и речи (А.А.Ложкевич, В.А.Снетков, В.А.Чиванов, В.Л.Шаршунский, Э.К.Рабгун, Ю.И.Ревтов и другие). Несмотря на то, что единой общепризнанной их классификации в настоящее время не существует, возможность отождествления по указанным признакам не вызывает сомнения, обоснованна теоретически и является основой методик экспертного исследования.

Своеобразие и устойчивость характеристик голоса человека определяется своеобразием и устойчивостью анатомических элементов речи, в первую очередь, речевого тракта, а также функциональными признаками речевого аппарата. Процесс формирования

речи очень длителен и сложен, ведет к образованию вполне устойчивых навыков произношения, одинаково проявляющихся в одинаковых ситуациях.

Устойчивость признаков голоса и устной речи человека обуславливает возможность отождествления, а большое количество вариантов сочетаний указанных признаков увеличивает достоверность проводимого отождествления.

Рассматривая теоретический аспект проблемы, прежде всего следует отметить, что в зависимости от характера действий, в рамках которых осуществляется идентификация, следует различать процессуальное и непроцессуальное отождествление. В свою очередь процессуальная идентификация может осуществляться в рамках двух следственных действий: предъявления для опознания и назначения фоноскопической экспертизы. Именно указанные две формы и объединены автором понятием "отождествление личности по признакам голоса и устной речи". Это представляется допустимым, тем более, что применительно к каждой из этих форм в отдельности термин "отождествление" применялся в криминалистической литературе и ранее. Кроме того, определяя место данного вида отождествления в системе криминалистической идентификации, необходимо подчеркнуть, что по характеру изучаемой информации отождествление в обеих формах проводится по функционально-динамическим признакам, а отражение может происходить как на органическом (в сознании людей), так и на неорганическом уровнях (на магнитных лентах).

Возможность экспертной идентификации по голосу и речи в настоящее время не оспаривается, о допустимости же предъявления личности для опознания по указанным признакам существуют различные точки зрения. Автор поддерживает Н.Н. Гапановича,

Б.Г.Корухова, А.А.Леви, Ю.И.Ревтова и других, допускающих предъявление личности для опознания по функционально-динамическим признакам и, в первую очередь, по голосу и речи. Появление различных точек зрения по проблеме обусловлено недостаточно точной процессуальной регламентацией.

Отождествление личности по голосу и речи на предварительном следствии не запрещено прямо существующим уголовно-процессуальным законодательством, однако, формулировка ст.164 УПК РСФСР представляется не вполне удачной. Законодатель говорит о возможности предъявления лица или предмета, которые и аблюдались ранее, т.е. из всех органов чувств человека предлагает обращаться только к зрению. Автор же считает целесообразным заменить это понятие в ч.2 ст.164 УПК РСФСР словом "воспринимали", которое охватывает все виды восприятия человеком окружающей действительности: возможность видеть, слышать, осязать, обонять и т.п.

Вместе с тем ст.165 УПК, регламентирующая порядок предъявления для опознания, неоправданно, по мнению автора, сужает круг признаков личности, по которым последняя может быть опознана. Предлагая предъявлять лицо для опознания в группе лиц, сходных по внешности, законодатель тем самым дает основание сомневаться в допустимости предъявления для опознания по функционально-динамическим признакам, включаемым в понятие внешности только в широком смысле слова. Для исключения дальнейших споров, по мнению автора, достаточно придать формулировке ст.165 УПК более общий характер, заменив "по возможности сходными по внешности с опознаваемым" в части I словами "по возможности сходными с опознаваемым по тем признакам, по которым производится опознание". Отсутствие ограничений в использова-

нии тех или иных органов чувств человека логично переключается с отсутствием ограничений в применении областей специальных знаний человека при производстве экспертиз и, следовательно, создаст процессуальную базу для более широкого использования данного вида отождествления личности на предварительном следствии.

Предложенные уточнения текста некоторых норм процессуального кодекса не исчерпывают проблемы законодательного урегулирования всего круга вопросов, связанных с отождествлением личности по голосу и речи. Нельзя не отметить, что в последние годы все чаще в орбиту интересов следствия оказываются включенными магнитные записи голоса и речи, что влечет за собой необходимость их исследования в процессе доказывания. Существующая редакция ч.3 ст.165 УПК допускает предъявление для опознания только по фотографиям. Однако достижения в области звукозаписи, киносъемки и видеозаписи позволяют использовать и названные материалы для целей опознания. Законодательное урегулирование означенного круга вопросов возможно, с точки зрения автора, двумя путями: 1) введением после существующей ч.3 ст.165 УПК части 4 следующего содержания: "Образцы для сравнения в процессе предъявления для опознания по фотографиям, кино-, видео- и фономатериалам, а также другим носителям информации о человеке получают следователем в порядке, установленном для получения аналогичных образцов при производстве экспертиз; 2) введением новой ст.165-1 УПК, закрепляющей право следователя получить у подозреваемого, обвиняемого, свидетеля образцы почерка, голоса и устной речи, походки, других динамических признаков (навыков) и при необходимости воспользоваться помощью специалиста.

Кроме того, все чаще возникает необходимость решения вопроса о возможности и допустимости использования в процессе доказывания материалов прослушивания и звукозаписи телефонных и иных переговоров граждан. В качестве частичного решения можно рассматривать ст.35-1 Основ уголовного судопроизводства, введенную Законом СССР от 12.06.90 г. Однако, учитывая политические изменения, происшедшие в стране после принятия упомянутого закона, а также необходимость более полного законодательного урегулирования этого нового следственного действия в уголовно-процессуальном кодексе Российской Федерации, автор предлагает дополнить УПК новой ст.174-1, устанавливающей право следователя производить прослушивание и при необходимости запись телефонных и иных переговоров граждан при наличии достаточных оснований полагать, что в результате будут получены сведения, имеющие существенное значение для дела. Представляется, что такое прослушивание может производиться в рамках расследования уголовного дела по постановлению органа дознания или следователя с санкции прокурора, а в отношении свидетеля или потерпевшего при наличии угрозы совершения насилия, вымогательства или других противоправных действий в отношении них и только по их заявлению либо с их согласия. При этом прослушивание и при необходимости запись могут производиться в течение срока, не превышающего шести месяцев, а о его производстве составляется протокол.

Данный в диссертации анализ и обоснования предложенных изменений и уточнений уголовно-процессуального законодательства, по мнению автора, служит разрешению процессуального аспекта проблемы.

Проведенные исследования показали также, что при высоком

уровне разработок в области экспертных методик отождествления по голосу и речи оказался упущенным тактический аспект их применения. Что же касается вопросов тактики подготовки и проведения предъявления для опознания, то нельзя не отметить, что они были предметом исследований, в том числе и диссертационных (например, Ю.И.Ревтов).

Однако их изучение носило фрагментарный характер, касаясь в основном аспектов, традиционно связанных с этим следственным действием (предварительный допрос, непосредственно его проведение), без серьезного всестороннего исследования информационных возможностей других следственных действий в их взаимосвязи.

Восполнению имеющихся пробелов в разработке тактического аспекта проблемы посвящены следующие две главы диссертационного исследования.

В главе второй рассмотрены тактические аспекты предъявления личности для опознания по голосу и речи, как одной из разновидностей процессуальных форм отождествления.

Рассматривая вопросы тактики допроса лица, воспринимавшего голос и устную речь, автор отмечает, что следователь, используя традиционную форму - допрос, берет не всю информацию, которая могла бы представлять для него интерес. Вместо конкретизации положений, имеющих во многом решающее значение для обеспечения достоверного результата опознания, он ограничивается получением общего представления. Вопросы же, разрешаемые при таком допросе, должны быть конкретно сформулированы и соотнесены определенным образом. Этот вывод привел автора к возможности и необходимости классифицировать указанные вопросы по предмету изучения. В результате систематизации они составили четыре группы. При этом первая группа, имеющая целью уточнение

времени и обстоятельств восприятия, соотносится с тремя другими, как категории общего и частного. Предметом изучения во второй группе вопросов является характеристика переговорного устройства в случае его использования; третья группа выделена по признакам типовых характеристик обстановки места восприятия (например, мебели в помещении, деревьев и строений на местности и т.п.). Четвертую группу составляет вопросы непосредственно о признаках голоса и речи. Очевидно, что последняя группа является основной по своему содержанию. Однако, знание следователем всех четырех пластов информации позволит ему компетентно решить вопрос о содержании предполагаемого предъявления для опознания. Только всесторонний подход к решению всего круга вопросов может обеспечить качественную реализацию полученной информации.

В обширной криминалистической проблематике подготовки к предъявлению для опознания по голосу и речи особняком стоит вопрос о допросе предполагаемого говорившего. По мнению автора, необходимость такого допроса обусловлена потребностью следователя в непосредственном восприятии признаков голоса и речи этого лица, индивидуальных качеств его личности. Отсутствие у следователя лично воспринятой информации о говорившем приводит в последствии к серьезным осложнениям как в подготовке, так и в проведении предъявления для опознания, а затем и в оценке полученных результатов.

Целям объективизации столь важной информации может послужить медико-психолого-лингвистическая экспертиза. Речь идет о комплексном комиссионном исследовании, в рамках которого (в результате интеграции и взаимообогащения различных отраслей специальных знаний) могут быть получены нестандартные сведения о голосе

и речи, их обусловленности анатомическим строением артикуляторов речи, а также особенностями личности именно данного человека.

В качестве интересного частного вопроса в работе рассмотрены тактические особенности подготовки речевого материала, который может быть облечен в одну из известных форм: диалог, монолог, чтение, повторение. При этом очевидно, что форма предопределяется прежде всего обстоятельствами восприятия и личностью говорившего.

Некоторые тактические особенности имеет и удостоверительная сторона деятельности следователя. В частности, представляется, что содержание протокола данного следственного действия помимо традиционных позиций должно включать и сведения, характеризующие место его проведения, местонахождение каждого из предъявленных для опознания, а также признаки голоса и речи каждого из них.

Рассмотрение этих и других тактических аспектов всего комплекса проблем, связанных с отождествлением личности по голосу и речи в следственной форме, позволило автору составить и обосновать алгоритм действий следователя по реализации информации о восприятии одним лицом голоса и речи другого лица в процессе доказывания. При этом диссертант предлагает выделять в деятельности следователя четыре взаимосвязанных этапа: 1 - оценки имеющейся исходной информации; 2 - получения и последующей оценки дополнительной информации; 3 - подготовки и собственно предъявления личности для опознания; 4 - проверки и оценки полученных результатов в их совокупности. Реализация предложенного типового алгоритма как четко очерченной системы действий послужит целям объективации результатов данного следствен-

ного действия и всего процесса доказывания.

В третьей главе рассматривается комплекс организационно-тактических проблем экспертной формы отождествления.

Изучение практики проведения фоноскопических экспертиз, возможности которых частично были освещены в первой главе, показало, что даже при назначении таких экспертиз следователь не понимает значения, и следовательно, не обеспечивает в полной мере должного контроля подготовительного этапа. Не всегда отдавая себе отчет в том, что проблемы этого этапа не являются сугубо экспертными, следователь не ставит перед собой и посему не решает необходимых задач в данном направлении. Автор же предлагает учитывать, что указанные этапы подготовки и назначения экспертизы, а также проверки и оценки ее результатов являются компонентами исключительно следственной деятельности, что и предопределяет необходимость разработки их тактического аспекта.

Типичным недостатком подготовки в данном случае, также как и при производстве предъявления личности для опознания, является получение следователем не всей необходимой и возможной информации, а лишь ее части.

Тактический аспект подготовительной деятельности следователя характеризуется целым рядом особенностей, обусловленных прежде всего обстоятельствами изготовления и получения им фонограмм. Так, в качестве одного из частных вопросов в работе рассмотрены тактические особенности получения магнитной ленты и обеспечения достоверительной деятельности при производстве различных традиционных следственных действий (осмотра, обыска и др.), которые часто недооцениваются следователем.

Рассматривая вопросы, связанные с получением возможной

дополнительной информации, необходимо отметить, что, как показало исследование, сведения об обстоятельствах записи, хранения и получения органами расследования магнитных лент можно почерпнуть в процессе допросов различных лиц. В зависимости от характера связи с интересующей следствии фонограммой эти лица были объединены автором в семь групп: 1) лица, производившие запись в соответствии с должностной инструкцией; 2) производившие ее по собственной инициативе; 3) производившие ее в рамках оперативно-розыскных мероприятий по указанию сотрудника милиции; 4) производившие ее, являясь сотрудниками милиции, в рамках оперативно-розыскных мероприятий; 5) не производившие звукозаписи, но в должностные обязанности которых входит само ее производство или хранение либо контроль за ними; 6) не производившие звукозаписи, но представлявшие ее следствию; 7) лица, чей голос предположительно был записан. Из перечня указанных групп видно, что каждая из них уникальна с точки зрения возможности получения интересной информации. Допрос представителей каждой из них обладает определенной спецификой, хотя при некоторых условиях они могут совпадать.

Исследуя составляющие подготовительного этапа в целях упрощения деятельности следователя, автор разработал тактические рекомендации, совокупное выполнение которых создает предпосылки для качественного проведения подготовки к назначению фоноскопической экспертизы. Итогом работы в данном направлении явился вывод автора о необходимости алгоритмизации деятельности следователя и в случае отождествления личности по признакам голоса и речи в рамках экспертного исследования, как это имело место для проведения такого отождествления в рамках следственной формы. Представляется, что алгоритм является тем качествен-

ным скачком, который позволит упорядочить процесс количественного накопления информации и повышению ее качества.

Что касается оценки полученного заключения, то и здесь цепь последовательно идущих действий, по мнению автора, можно и необходимо объединить в соответствующий алгоритм, различные этапы которого составили самостоятельный частный предмет исследования в работе.

Таким образом, в процессе проведенного диссертационного исследования были разработаны три алгоритма: два алгоритма действий следователя, связанных с отождествлением личности по голосу и речи, проводимым в двух формах (следственной и экспертной), и третий - действий следователя по оценке заключения эксперта. Сопоставление и анализ первых двух показали, что деятельность следователя по их реализации проходит четыре этапа, различие которых заключается только в содержании третьего этапа - собственно отождествления. Сделанный вывод предопределил возможность разработки общего алгоритма, содержанием которого является деятельность следователя, направленная на организационно-тактическое обеспечение отождествления личности по голосу и речи на предварительном следствии. Третий частный алгоритм включен в разработанный общий в качестве подпрограммы.

Приведенный общий алгоритм (см. схему) предусматривает наиболее целесообразную, соотносительную во времени, последовательность действий следователя. Он не является жестким, позволяет организовать деятельность следователя с учетом конкретных обстоятельств, предполагает возможность принятия альтернативного решения и представлен 22 элементами. Из них: - 10 элементов обозначают мыслительную деятельность следователя: а) оценку информации с точки зрения достаточности для целей доказывания:

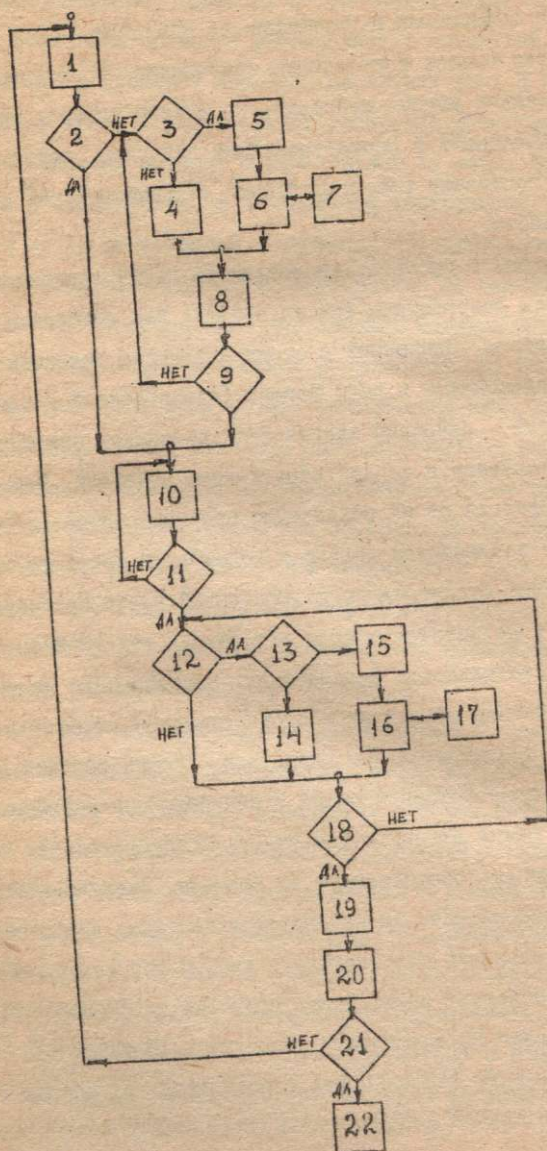

- исходной (1,2);

- дополнительной (8,9,12,18,20,21); б) определение необходимости использования специальных знаний для получения дополнительной информации (3,13);

- 4 элемента предусматривают производство конкретных следственных действий (в зависимости от обстоятельств дела): допроса (4,14), назначения экспертизы (5,15), осмотра места происшествия, выемки, обыска (4);

- 4 элемента схемы обозначают получение и оценку заключения эксперта (6,16) с обращением к подпрограмме - частному алгоритму по оценке такого заключения (7,17). Кроме этого, алгоритмом предусмотрены поиск говорившего (10,11), подготовка и проведение отождествления (19), а также использование полученных результатов в ходе дальнейшего расследования (22).

По мнению автора, алгоритм являет собой тот внутренне упорядоченный и достаточный комплекс действий, использование которого обеспечит достоверность, всесторонность и полноту получаемой информации, позволит любому исполнителю целенаправленно планировать свою деятельность, избегая ошибок, которые еще нередки в современной практике.

Вопросы применения комплекса тактических рекомендаций по проведению отождествления личности по голосу и речи дополняются рассмотрением в четвертой главе диссертационного исследования педагогического аспекта проблемы.

Проведенные автором исследования, и в первую очередь, социологического характера, показали, что уровень знаний следователей с возможностях использования информации о голосе и речи человека в процессе доказывания явно недостаточен. Подтверждением этого служат допускаемые ими ошибки, а также результа-

ты анкетирования следователей. Из числа следователей, принявших участие в анкетировании (500 следователей прокуратуры и 500 следователей органов МВД) 19 % не знают о таких возможностях, а 55 % оценили свои знания на уровне "кое-что слышали". Очевидно, что отсутствие знаний по проблеме практически исключает возможность использования данного вида отождествления личности. Тем более, что выборочное тестирование группы следователей показало, что и эта их оценка существенно завышена, так как не более 2 % из них могут реально в достаточной мере использовать информацию о голосе и речи в процессе доказывания.

Внедрение достижений науки в практику невозможно без определенных знаний, понимаемых как "совокупность идей человека, в которых выражено теоретическое овладение им предметом" (П.В.Копнин). Как известно, знания могут быть приобретены и в процессе самообразования, но наиболее целесообразным представляется использование обучения специалистов в учебных заведениях, поскольку именно учение — это тот вид познавательной деятельности, который позволяет личности "достигнуть в необходимые сроки информативного равновесия с уровнем организации общества" (А.П.Ковалев).

Изучение педагогического аспекта проблемы позволило автору обосновать форму повышения квалификации специалистов (спецкурс, позволяющий соединить получение теоретических знаний, практических умений и навыков), а также сформулировать ее цели и задачи. Основой содержания предлагаемого спецкурса являются разработанные алгоритмы действий следователя. Практика преподавания названного спецкурса показала, что в конце обучения слушатели уже способны правильно оценивать исходную инфор-

мацию, применять теоретические знания при своеобразном моделировании в рамках деловых игр одной из частей предварительного расследования, а также системно подходить к разработке и реализации своего решения. Именно такой подход может обеспечить всесторонность, полноту и объективность проводимого расследования.

Таким образом, исследование педагогического аспекта в совокупности с разработкой процессуального и тактического аспектов исчерпывают проблематику отождествления личности по признакам голоса и устной речи на предварительном следствии, как она видится автору.

В заключении в обобщенном виде излагаются основные выводы и предложения, направленные на совершенствование процессуальной регламентации и тактического обеспечения данного вида криминалистического отождествления личности по голосу и устной речи.

По теме диссертации опубликованы следующие работы:

1. Некоторые вопросы внедрения результатов современных научных исследований в процесс повышения квалификации следователей // Криминалистическая техника: достижения науки и практики в учебный процесс / Тезисы семинара. Л., 1990. (0,1 п.л.).

2. Процессуальная регламентация отождествления личности по признакам голоса и устной речи на предварительном следствии // Как мы видим будущее законодательство (Обзор статей) // Соц. законность. 1990. № 4. (0,1 п.л.).

3. Алгоритмизация отождествления личности по признакам голоса и устной речи. // Криминалистический листок. № 64. Л., 1992. (0,25 п.л.).

Коричнев